



CARATTERISTICHE GENERALI

I variatori di tensione, sia singoli che assemblati, possono essere forniti con comando a motore (indicato con il suffisso "M").

I modelli con comando a motore permettono il controllo da remoto di larga parte della potenza. Un autotrasformatore variabile con comando a motore può essere installato in qualsiasi posto remoto e nella stazione di controllo dove desiderato; hanno la stessa corrente nominale dei modelli corrispondenti operanti manualmente. Il comando a motore è un'unità compatta integrata, montata sulla parte superiore dell'assemblato.

Nelle composizioni standard il regolatore di tensione è comandato da un motoriduttore a 220 Volt alimentato con tensione alternata o tramite un motoriduttore alimentato con tensione continua a 24 V; la velocità da zero alla massima tensione in uscita può essere di 4 sec. - 8 sec. - 16 sec. - 32 sec. - 64 sec. (Altre velocità sono disponibili su richiesta).

Controllo manuale d'emergenza

Sono disponibili frizioni slittanti su tutti i modelli come optional extra.

Interruttori di finecorsa

I microinterruttori di finecorsa di controllo posti all'inizio ed alla fine della corsa per prevenire sovratensioni, sono sempre installati nella versione standard e sono completamente regolabili.

Interruttori di finecorsa aggiuntivi possono essere richiesti per operazioni e controllo di circuiti ausiliari.

Scheda di programma tensione remota 0-10Vdc

Questa opzione fornisce la tensione di controllo tramite una scheda elettronica che riceve un segnale di input da un PLC (controllore logico programmabile) 0-10 Vdc ed in grado di fornire un segnale in uscita (go-stop) ad un motoriduttore del variac.

Quando il segnale di input varia da zero fino a 10 V di tensione in uscita, contemporaneamente la tensione alimentata dal variac, cambia da zero fino alla massima tensione nominale.

La tensione in uscita è direttamente proporzionale al segnale in uscita: cioè se il segnale è 5 V la tensione in uscita sarà solo la metà della tensione massima. La tensione in uscita può essere controllata anche tramite un potenziometro (controllo remoto).

CARATTERISTICHE ELETTRICHE

Dati di funzionamento e caratteristiche distintive

- Adatto per motori 24 Vdc
- Controllo tensione in ingresso 0-10 Vdc
- Tensione di alimentazione 220 Vac.
- Regolazione direttamente proporzionale
- Stabilità della tensione in uscita $\pm 1,5\%$ (per variazione del carico 0-100% o per variazione alimentazione principale $\pm 10\%$)

KIT STANDARD

- Scheda elettronica con Alimentazione principale in ingresso 220V con uscita a 24 Vdc
- Tutti i componenti fissati sulla flangia in alluminio del variac.

CARATTERISTICHE GENERALI

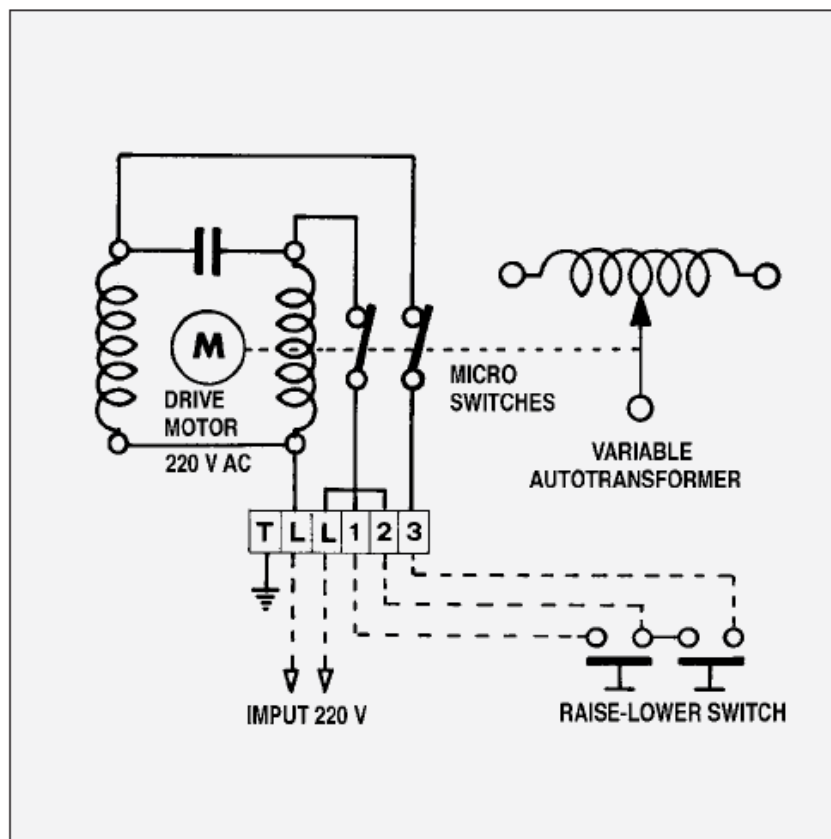

CARATTERISTICHE GENERALI

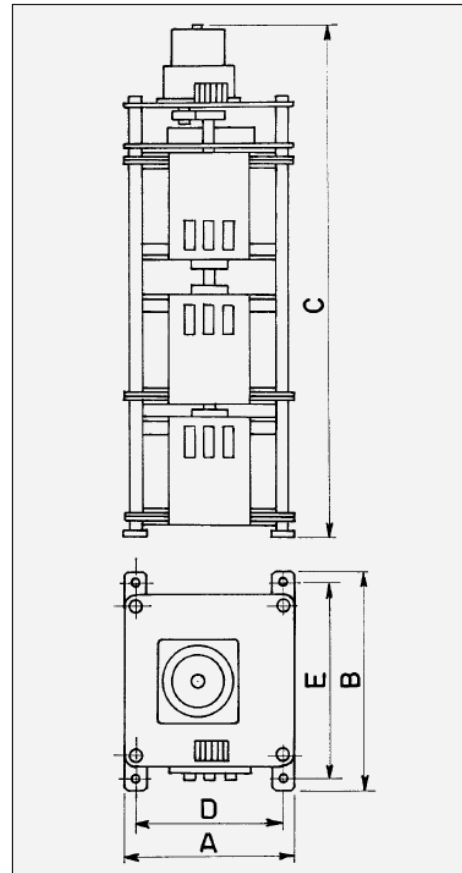
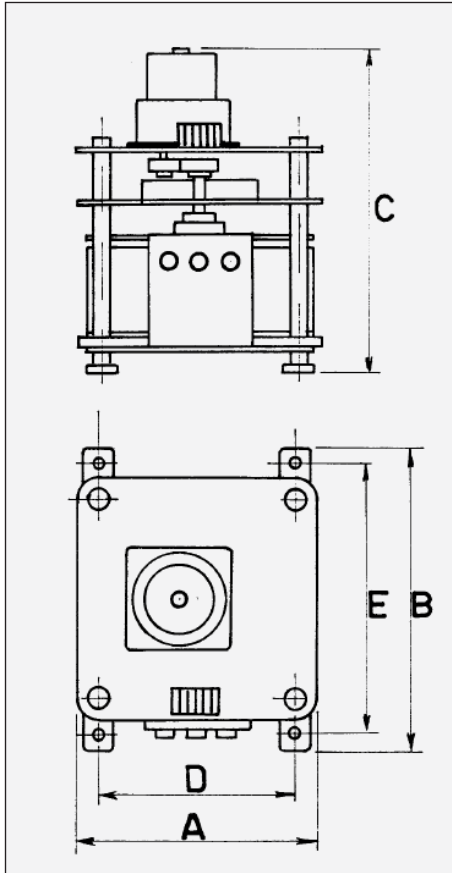

SERIE V - NA - M	PESO [Kg]	DIMENSIONI mm				
		A	B	C	D	E
V - 3 NA - M	5,8	160	180	260	85	160
V - 5 NA - M	7	160	180	270	100	160
V - 10 NA - M	11	160	210	300	133	186
V - 20 NA - M	17	200	250	300	158	226
V - 40 NA - M	23	230	280	300	184	256
V - 70 NA - M	40	330	380	320	273	356

SERIE T - NA/3 - M	PESO [Kg]	DIMENSIONI mm				
		A	B	C	D	E
T - 3 NA/3 - M	12	160	180	500	85	160
T - 5 NA/3 - M	16	160	180	530	100	160
T - 10 NA/3 - M	27	160	210	570	133	186
T - 20 NA/3 - M	44	200	250	605	158	226
T - 40 NA/3 - M	56	230	280	620	184	256
T - 70 NA/3 - M	114	330	380	730	273	356